

ขนาดทั่วไปของข้อต่อท่อพีวีซีแข็ง "ท่อน้ำไทย" สำหรับใช้กับท่อระบายน้ำทิ้งและสิ่งปฏิกูล

COMMON SIZES OF DV FITTINGS FOR NON-PRESSURE PIPE

ข้อต่อท่อพีวีซีแข็งประเภทที่ทำด้วยวิธีอัดแบบชนิดฉีด DV FITTINGS BY INJECTION MOULDING

Unit:mm

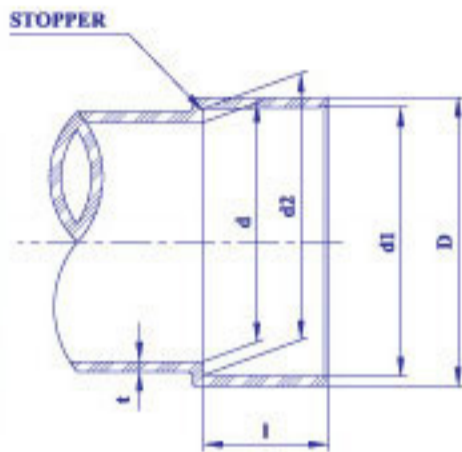

ชื่อขนาด NOMINAL SIZE	d1	d2	l	D (min)	d	t (min)
35 (1¼")	42.25+0.25	41.85+0.25	18+1	48	35+0.8	2.7
40 (1½")	48.30+0.30	47.80+0.30	22+1	54	40+0.9	2.7
55 (2")	60.35+0.30	59.75+0.30	25+1	67	51+0.9	3.1
65 (2½")	76.40+0.30	75.70+0.30	35+1	83	67+0.9	3.1
80 (3")	89.45+0.30	88.65+0.30	40+2	97	77.2+0.9	3.6
100 (4")	114.55+0.35	113.55+0.35	50+2	124	98.8+1.0	4.5
125 (5")	140.70+0.40	139.40+0.40	65+2	151	125+1.2	5.4
150 (6")	165.85+0.45	164.25+0.45	80+2	178	145.8+1.3	6.3
200 (8")	217.30+0.55	214.70+0.55	110+3	229	196+1.5	6.3
250 (10")	268.55+0.60	265.45+0.60	130+3	282	247+1.8	7.5
300 (12")	319.45+0.65	316.25+0.65	150+3	335	295+2.0	8.5

หมายเหตุ : 1. ผลิตตามมาตรฐาน มอก. 1410-2540

ข้อต่อท่อพีวีซีแข็งประเภทที่ทำด้วยวิธีขึ้นรูปด้วยความร้อน TS FITTINGS BY HEAT FABRICATION

Unit:mm

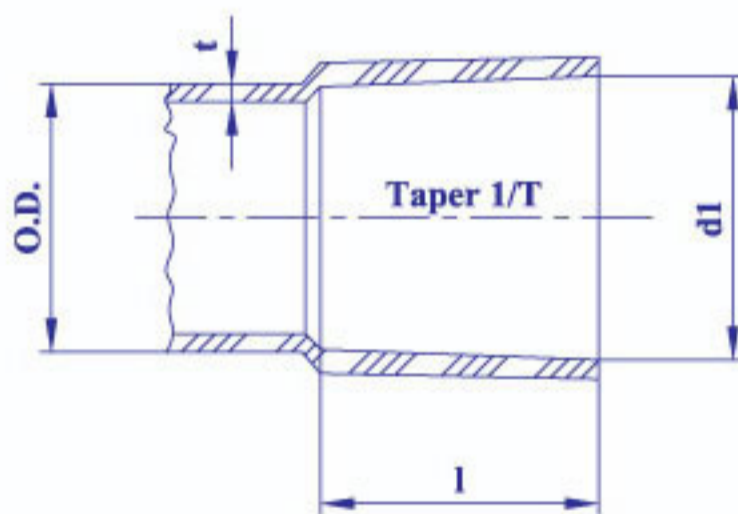

ชื่อขนาด NOMINAL SIZE	d1	l	1/T	O.D.	t (min)
35 (1¼")	42.4+0.2	30+3	1/32	42	1.80
40 (1½")	48.5+0.3	35+3	1/34	48	2.10
55 (2")	60.5+0.3	40+3	1/35	60	2.65
65 (2½")	76.5+0.3	50+5	1/45	76	3.25
80 (3")	89.5+0.3	55+5	1/46	89	3.80
100 (4")	114.6+0.3	70+5	1/53	114	4.85
125 (5")	140.7+0.4	90+5	1/55	140	6.00
150 (6")	165.9+0.4	110+5	1/56	165	7.05
200 (8")	217.2+0.8	135+10	1/50	216	8.30
250 (10")	268.5+0.9	170+10	1/50	267	10.30
300 (12")	319.8+1.0	200+10	1/50	318	12.20
350 (14")	372.1+1.0	235+10	1/50	370	14.20
400 (16")	422.5+1.2	270+10	1/50	420	16.10

หมายเหตุ : 1. ผลิตตามมาตรฐาน "ท่อน้ำไทย"